

Montageart: 1

**Einbau
der Lichtschranke
in die
Wetterschutzkappe
und Befestigung
auf dem Haltewinkel**

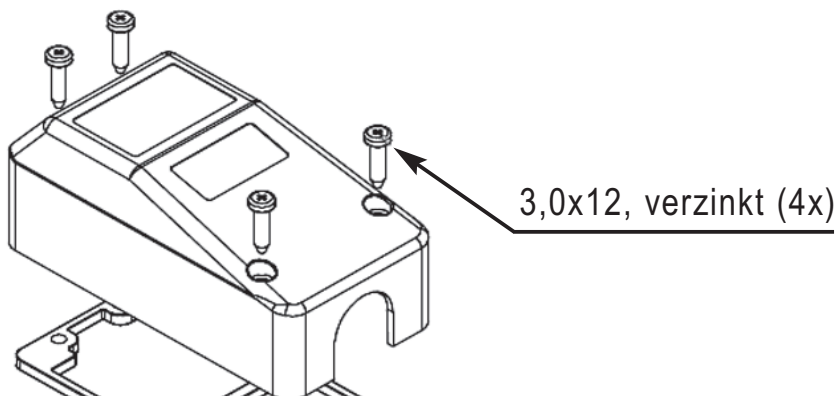

Montageart: 2

ohne Befestigung
auf dem Haltewinkel
siehe Seite 2

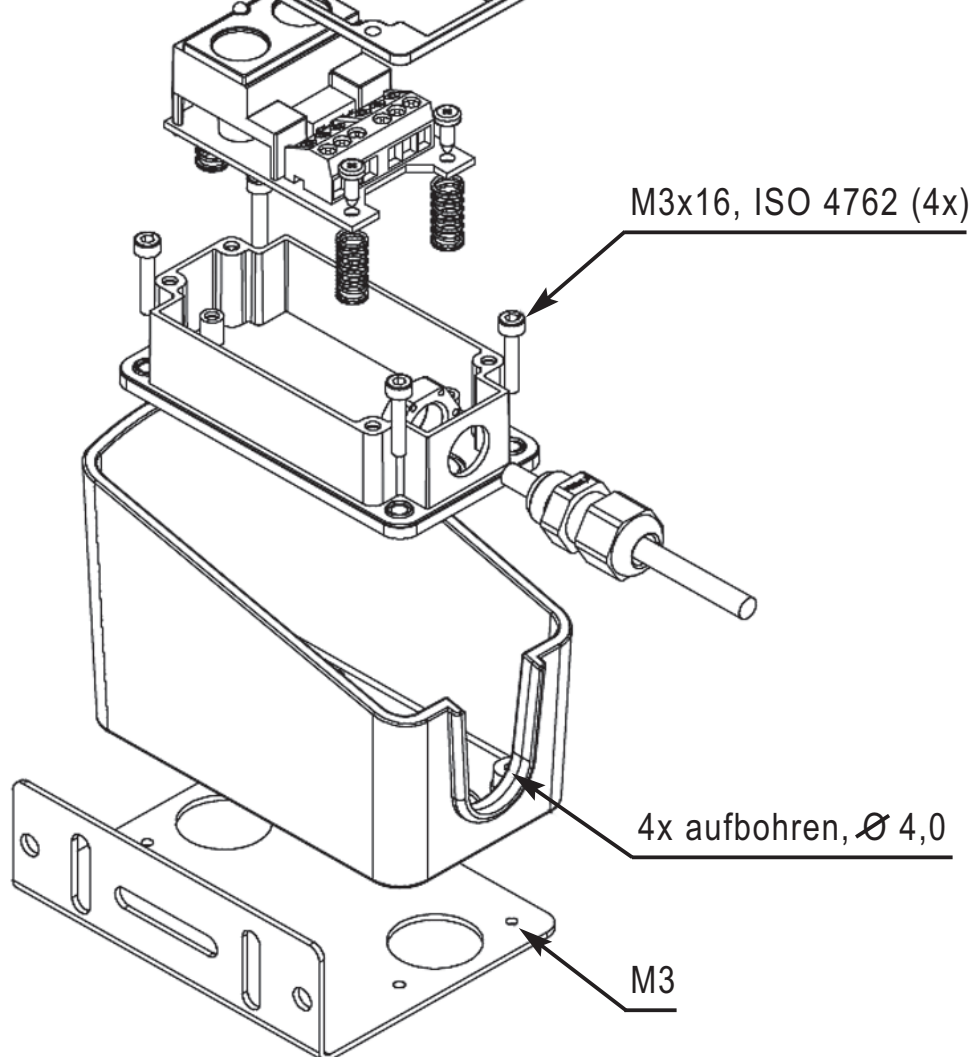

WTS Schaltgeräte GmbH

Industriepark Nord 98a
D-53567 Buchholz-Mendt

Tel. +49-(0)2683-969380
Fax. +49-(0)2683-9693869

E-Mail:
info@wts-schaltgeraete.de